

図書館に関わるすべての人が発信者であり受信者！図書館に関する日本最大のコンベンション

第27回 とともにすすめる まち・教育・情報の未来



# 図書館総合展 〈2025〉

出展説明会

「アカデミックプラン・小規模出展」編

図書館総合展運営委員会

お問合せ先：LF@j-c-c.co.jp

## ■本日のすすめかた

- だいたい1時間を予定。
- 見逃し視聴の方用YouTube公開のため録画させていただきます。
- ご質問は、zoomのチャットか（できるだけ時間内に回答）
- 共有ドキュメント か（詳しく回答） <https://x.gd/JHnkZ>  
時間中にお答えしきれないもの、またより詳しい回答を、説明会后、共有ドキュメント上におきます。
- お問合せへ（他の出展者さんに知られたくない問い）  
<https://www.libraryfair.jp/contact>
- 小展へのご要望も同様です。
- 挙手発言も受け付けます（ミュートを外してお声かけを）

# ■小展のご紹介

図書館に関わるすべての人が発信者であり受信者！図書館に関する日本最大のコンベンション

第27回 とともにすすめる まち・教育・情報の未来  
 **図書館総合展** 〈2025〉

- 「初出展あるいは久しぶりに出展をご検討の皆さまへ」資料参照  
[https://www.libraryfair.jp/sites/default/files/2025-04/LF26\\_exvitorOrientation250409.pdf](https://www.libraryfair.jp/sites/default/files/2025-04/LF26_exvitorOrientation250409.pdf)
- 「由来はトレードショー、実質上の主催者は株式会社であるが、大小全出展者の半数超が非営利・機関・個人であり、性格上はコミュニケーション・センター、ミッションはpublic。」
- 2024年の会場への来場者は12,786(UU)  
<https://www.libraryfair.jp/news/2024-11-11>
- 限定コンテンツもみられる登録ユーザーは、2025年4月16日時点で22,413名(昨年同時期18,889)、メールマガジン配信登録は39,534件(同38,270件)。

## ■来場層と会場の特性

1. 官公庁・公的団体が来場層の主となる関係上、その場で商取引成立はしない。
2. 図書館の改築・再編の計画が必ず発生する。
3. 新館・改築計画は準備から数年越し。当事者は、ほぼ計画未経験者。
4. 来場者間が競争的・競合的ではない
5. 出展者が客となり、来場客が発表側に——関係が相互的
6. 学生さん・非正規さんの来場も多いが…
7. 図書館に関するステークスホルダーで会場にいないのは“利用者”のみ

# ■アカデミック出展の方からみた特性

図書館に関わるすべての人が発信者であり受信者！図書館に関する日本最大のコンベンション

第27回 とともにすすめる まち・教育・情報の未来  
Library Fair & Forum **図書館総合展** 〈2025〉

1. 繰り返しますが、  
「由来はトレードショー、実質上の主催者は株式会社であるが、大小全出展者の半数超が非営利・機関・個人であり、性格上はコミュニケーション・センター、ミッションはpublic。」という性質のものです。
2. 学会ほどハードル高くない情報交換でき、協会より囲い少なく広くコミュニケーションをつくることができ、業者と損得・忖度なくフラットに交流できる場です。受信するにそうであるだけでなく、発信時も同様。
3. 出展者と来場客が相互的交換的なので、両方としてご参加ください。
4. 業界の学生さん・若手さんを発掘・育成・応援するのが企業出展者・大出展者の今年のミッションです。

# ■本展における〈アカデミック〉とは

1. 会場の多様性（館種・お立場・参加目的等々）を確保するため、また小規模・個人出展者の応援を目的に、一般出展と同等のサービスを相対的に廉価な出展料でご提供するプランの対象者のこと。
2. 研究者・学生等が多いため便宜的に〈アカデミック〉としていますが、団体の設立趣旨、出展目的はacademicでなくてもかまいません。
3. 業界の若手さん・学生さん・有意の小規模さんを発掘・育成・応援するのが、今回本展のミッションです。academicだけど大規模な方、非営利部門だけど企業の方は、彼らへの応援だと思って〈一般出展〉側よりお越しくください。

# ■2025年の開催

1. **フォーラムin茨木**：5月24日（土）  
茨木市文化・子育て複合施設 おにクル
2. **オンライン1期**：6月21日（土）～7月4日（金）  
予算策定期に入る方々に向けた商品・サービス情報の提供を軸に好評コンテンツの再放送・再告知など。
3. **会場開催**：10月22・23・24日（水・木・金）  
パシフィコ横浜ホールC・アネックスホール
4. **オンライン2期**：11月10日（月）～23日（日）  
新情報・新視点・新しい仲間を迎え、つながりと図書館界の未来をのぞみます。
5. **メルマガ・SNS展開**：通年
6. **「図書館へのおすすめ本」冊子発行**：9月下旬（予）

(各開催パートの特性)

図書館に関わるすべての人が発信者であり受信者！図書館に関する日本最大のコンベンション

第27回 とともにすすめる まち・教育・情報の未来  
Library Fair & Forum **図書館総合展** 〈2025〉

## ■会場開催(10月22・23・24日)

- ◇概要：  
ホールは約3300平方メートル（2019年以前よりは小）。階上アネックスホールに200名イベント会場×6。来場見込み20,000人（目標）。
- ◇特長：  
出展者-参加者間の垣根が低いうえ、出展者間、来場者間の交流も盛ん。「会場で出会って、会期後の訪問を約束」という流れが多い。「図書館界はスゴイ」を第3者に説明する場として高評。



# ■出展種目(提供物)

	対象	位置優先権	設営・準備	バックヤードサービス	出展PRページ	イベント告知
ブースC	不問	◎	前日_搬入口	○		1無制限
ブースAB複合	不問	◎サイズ順	前日_搬入口	○		1無制限
ブースA	不問	○	前日_搬入口	○		1無制限
ブースB	不問	△	前日_搬入口	○		1無制限
ミニブース	非営利の小組織 ・個人・学生		当日可_持込み			1無制限
ポスター	非営利の小組織 ・個人・学生		当日可_持込み		1	1
1day	不問		当日可_持込み		1	1

- ・1dayの出展「不問」(≡販売等可というのは、フリマ、蚤の市のイメージ想定です。
- ・バックヤードサービスはヤマトCargoを利用の方むけ有料サービス。(小規模の方には事務局詰所でお預かり可

# ■出展種目(ご負担)

	出展料	装飾・設営	電気	回線	駐車
ブースC	35,000円／1 m <sup>2</sup> (+税) ※48m <sup>2</sup> 以上	○	○	△	△
ブースAB複合	630,000円 (+税) 以上	○	○	△	△
ブースA	380,000円 (+税)	○	○	△	△
ブースB	250,000円 (+税)	○	○	△	△
ミニブース	125,000円 (+税)			△	△
ポスター	20,000円 (+税)			△	△
1day	8,000円 (+税) /日			△	△

**「大きな非営利・公的機関の方」「企業の非営利部門」の皆さまは、有意の小規模さん、若手さんを育成するとおもって〈一般出展〉よりお申込みください！**

# ■各種目のサイズなど

図書館に関わるすべての人が発信者であり受信者！図書館に関する日本最大のコンベンション

第27回 とともにすすめる まち・教育・情報の未来



**図書館総合展** 〈2025〉

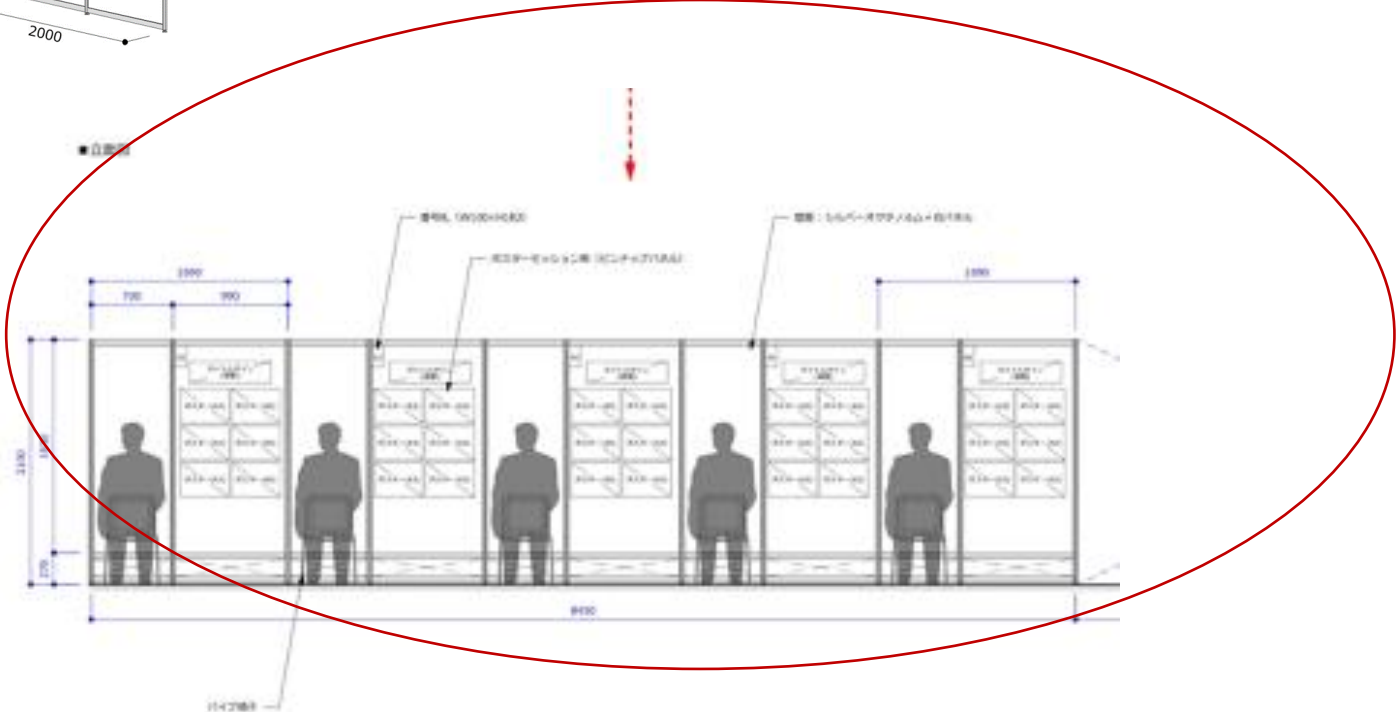
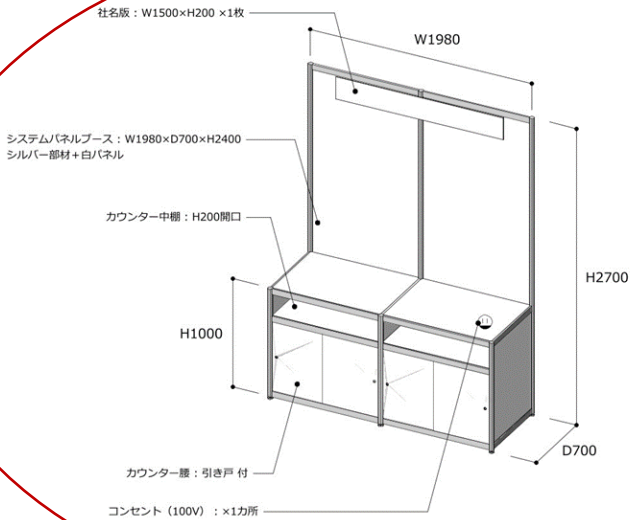
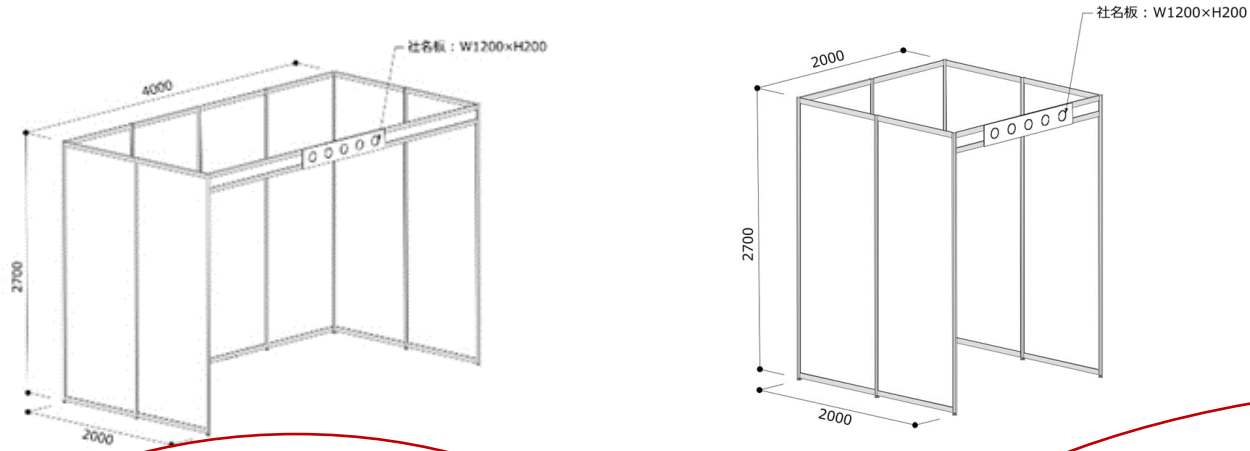

(各種目)

## ◆アカデミック(ミニ)ブース

サイズと出展費用：

### ▼出展料

- 125,000円 (+税)
- 電気使用料はかかりません。

### ▼ブース位置と利用できるスペース

- ミニブースは一か所に固まって配置します。
- 会場内のスピーカース・コーナー (30席予定×1 枠45分)

を1枠ご利用いただけます (無料)

- イベントPRページは無制限発行

図書館に関わるすべての人が発信者であり受信者！図書館に関する日本最大のコンベンション

第27回 とともにすすめる まち・教育・情報の未来



図書館総合展 〈2025〉

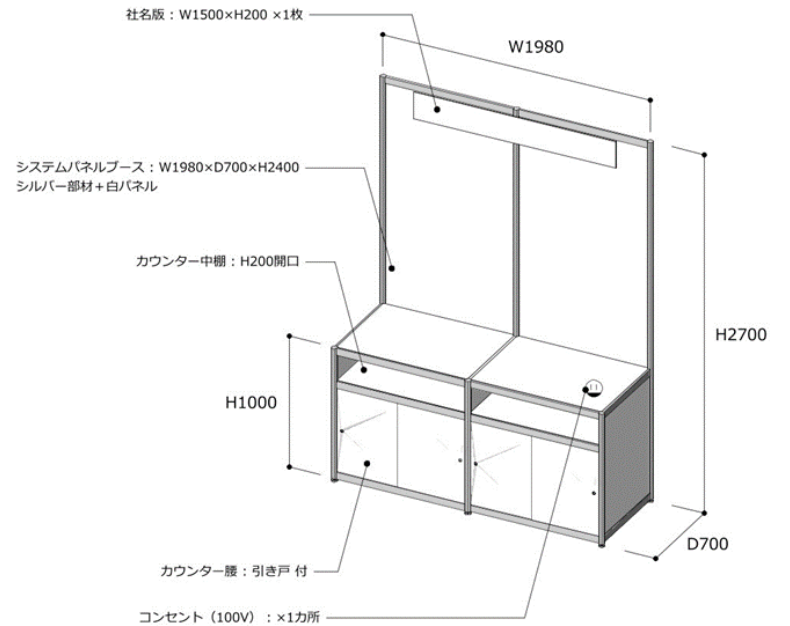

(各種目)

## ◆ポスターセッション

サイズと出展費用：

### ▼出展料

- H1800mm×W900mm +パイプ椅子1脚  
=20,000円 (+税)
- 電気使用料はかかりません。

### ▼ブース位置と利用できるスペース

- ポスターセッションは一か所に固まって配置します。
- イベントPRページは1ページ発行

図書館に関わるすべての人が発信者であり受信者！図書館に関する日本最大のコンベンション

第27回 とともにすすめる まち・教育・情報の未来

Library Fair & Forum **図書館総合展** 〈2025〉

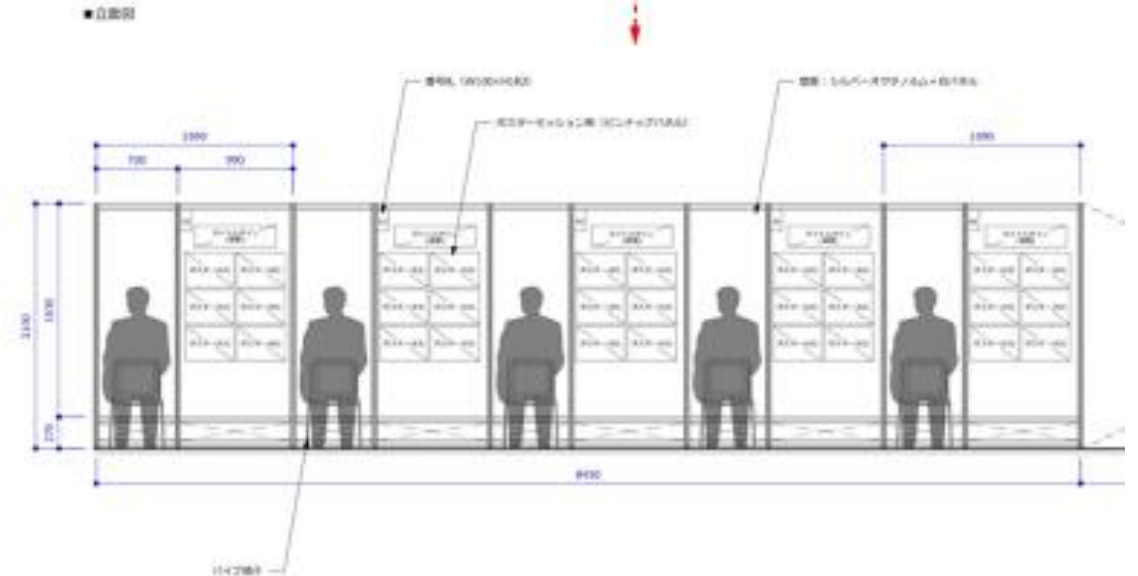

(各種目)

## ◆1day出展

サイズと出展費用：

### ▼出展料

- 長机＋椅子  
＝8,000円（＋税）
- 複数日をお申込みいただくこともできます。

### ▼できること

- (非営利枠ですが)  
活動紹介のグッズやご自身の作品など、物販  
を行って  
いただけます。
- イベントPRページは1ページ発行

図書館に関わるすべての人が発信者であり受信者！図書館に関する日本最大のコンベンション

第27回 とともにすすめる まち・教育・情報の未来



図書館総合展 〈2025〉

# ■種目のご検討にあたって

- 〈参考〉 各種目の規模や場内の位置
- [https://www.libraryfair.jp/sites/default/files/download/2024-11/LF2024\\_Floor%20MAP\\_.pdf](https://www.libraryfair.jp/sites/default/files/download/2024-11/LF2024_Floor%20MAP_.pdf)
- 会場の各種目に出展の皆さまには「オンライン」へのサービスがすべて提供されます。

## ■ご準備の進行

- 5月～7月4日（金）：ブース位置に希望の有る方は申込み〆切  
→サイズ変更等は申込後も可能です。
- 8月1日（金）：この日以降の出展キャンセルには出展料×50%のキャンセル料が発生します。
- 8月27日（水）：ブース申込最終〆切（サイズ等変更〆切）
- 9月3日（水）頃：会場図面確定。この頃「会場現地説明会」を実施。  
→出展A～Cの装飾、オプション等々の受注、準備開始
- 9月半：出展料部分の請求書発行  
→出展者様の事情にあわせ、前倒し、2026.1末までのお支払延期が可
- 10月21日（火）：設営
- 10月24日（金）：18:00～撤収



# ■ブース(ミニ・一般)種目へのご提供

図書館に関わるすべての人が発信者であり受信者！図書館に関する日本最大のコンベンション

第27回 とともにすすめる まち・教育・情報の未来  
 **図書館総合展** 〈2025〉

- 出展者個別PRページ×1、ご希望により子ページ×3  
→各出展者で編集するスタイルです。
- 招待状×100枚：A4オモテ・ウラ。各団体書込みスペース有  
→ポスター、1dayは～50。ご希望数を事前におききします。
- 併せてフォーラムを開催する場合は、フォーラム出展料が約50%offに。
- 会場内各種イベント（スタンプラリー、ブースツアー）への参画
- ミニブース出展者には会場内スピーカース・コーナー枠×1をご提供（後述）
- メールマガジン、SNSへのPR記事掲載は年間をつうじてご利用できます。

# ■スピーカーズ・コーナーのご案内

- 会場内に「30席+モニター+音響」のついた小イベントスペースを設けます。ミニブース出展の方に1枠ずつご提供します（早い者がちなので、出展申込も早いほうがいいです。）
- 空き枠の照会・仮押さえを承っております。
- [https://docs.google.com/spreadsheets/d/1mwRf\\_thj6EoQz2-y7Ej\\_urHQ8DUvgl9z9qo2K\\_5mSoQ/edit?usp=sharing](https://docs.google.com/spreadsheets/d/1mwRf_thj6EoQz2-y7Ej_urHQ8DUvgl9z9qo2K_5mSoQ/edit?usp=sharing)

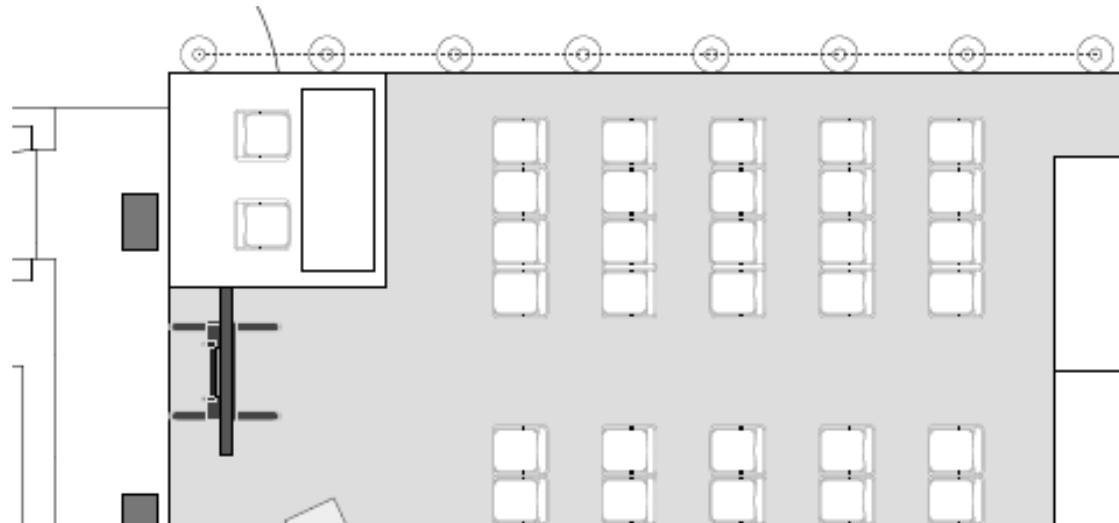

(参考)

# ■本展におけるオンライン開催とは

図書館に関わるすべての人が発信者であり受信者！図書館に関する日本最大のコンベンション

第27回 とともにすすめる まち・教育・情報の未来  
Library Fair & Forum **図書館総合展** 〈2025〉

## ◇内容：

- 本展webサイト内に個別のイベント告知ページをもち、イベント開催カレンダー、メルマガやSNSとで、来場者（アカウント登録者）にPR、集客するものです。また、各出展団体の活動・営業内容をPRする個別ページを公開するものです。
- 各イベントはwebinarや動画配信により各々の出展者が行っていただきます。
- 各ページはご自身で随時編集できます。

## ◇効果：

- 招待状の全国到着やカレンダー発表を通じ「この期間は集中視聴期間だ」ということが参加者に認知され、単独開催するより集客効率が良くなります。
- カレンダー、アーカイブ視聴可能コンテンツ一覧、サイト内検索等、露出度がup。
- 出展PRページは「自団体のHPに対しての特集ページ」としてのご利用が多く、ご自身のHP等へのリダイレクトも設定できます。出展していない年もページは公開のまま、編集もできますので任意団体さんは自団体ページとしてお使いになっています。

(各種目)

## ◆ オンラインのみ出展

種類と出展費用：

### ▼ 出展料

- オンライン（一般） = 200,000円（+税）
- オンライン（アカデミック） = 100,000円（+税）
- オンライン（ポスターセッション） = 10,000円+（税）

### ▼ できること

- 会場に出展のある種目と同様、PRページとイベントページが利用できます（ポスターは1枚、ほかは無制限発行）。

## ■運営委員会企画の参加や提案など

- 運営委員会では、来場者さんに“一歩踏み込んだ参加者”になっていただくべく「場内展示・回遊企画」「全国募集企画」を行っています。
- 各企画は順次、参加募集をかけてゆきますので、出展を兼ねぜひご参加ください。
- ☆また「事情をいちばん知っているのは当事者である」という確信から運営委員会主催企画への新企画提案を随時受け付けております（企画運営費用は、出展者の皆さんからお預かりしました出展料より拠出します）。ご提案をお待ちしております。

(オプションのご案内)

図書館に関わるすべての人が発信者であり受信者！図書館に関する日本最大のコンベンション

第27回 とともにすすめる まち・教育・情報の未来  
Library Fair & Forum **図書館総合展** 〈2025〉

## ◆ほか、会場実物展示、広告等

詳細が決まり次第、ご案内してゆきます。

- 展示会場マップ 広告掲載 =100,000円 (+税)
- 展示会場 置きチラシ (入場口) =15,000円 (+税)
- オンライン インデックスページ上位掲載権  
=各40,000円 (オンライン1期/会場+2期)
- オンライン マイページ広告表示 月毎  
=通常月：50,000円 /開催月：70,000円 (+税)
- フォーラム in 茨木 (大阪府) 5月24日 (土)  
=200,000円 (+税)

☆「図書館へのおすすめ本」専用注文書掲載〈広告〉等、出版社様向け出展企画は、5/22の回でご説明させていただきます。

## ■ 広報体制

- 通年配信の週刊メールマガジン（会期前・会期中は週2回）、facebook、X、Bluesky、Thread、note（今秋開始予定）でのPRのほか、夏秋各開催期前にweb広告を行っています。
- メルマガは、出展者からのイベント情報、発表情報を中心に構成。登録者宛約40,000件・web広告は“図書館そのものより周辺
- 近縁領域”に向けたターゲット広告。

# ■招待状

図書館に関わるすべての人が発信者であり受信者！図書館に関する日本最大のコンベンション

第27回 とともにすすめる まち・教育・情報の未来



図書館総合展 〈2025〉

●オンライン1期を前に5月中旬より、また会場開催・オンライン2期を前に9月上旬より、全国各方面に向けて招待状を送付します。

- 図書館向けには、日本図書館協会資料交換センターシステムを利用し、分館を含む全公共図書館・大学短大高専図書館へ送付
- ほか、教育関係の官公庁、機関、団体、また自治体・地方議会へ送付
- 個人宛には、本展アカウント登録の方を中心に、過去来場者等へも送付
- ご出展各団体様にも「ご案内用」に相当分をご提供。※名入れサービス（有料）あります。

●会場フォーラム、場内企画公開を、9月1日の行います。



## ■していただくこと

- （組織内稟議の関係で出展申込が遅れる場合でも）ともあれ「出展（検討）ご登録」を！：各webページをご提供します。
- 会場フォーラム枠をご検討の方は照会をお早めに。：他団体の検討状況をみつつ枠位置をご調整していただけます。
- 新種目「運営委員会主催企画」への協賛もぜひご検討ください。
- ください。
- 昨年ご出展の皆さんは、メルマガ掲載は通年で利用可です：本展出展内容に関するものでなくても構いません。
- ☆新規出展をご検討中の方は、出展者一斉連絡先リストに追加しますのでご一報を。

# ■ 質疑応答など

- 個別の相談会も承っております。
- 質疑記録をこちらに残します（順次改訂）  
<https://x.gd/JHnkZ>
- この説明会の動画は事後こちらで公開します。  
<https://www.libraryfair.jp/news/2025-04-04>
- 

みなさまのご出展をお待ちしております。