

図書館に関わるすべての人が発信者であり受信者！図書館に関する日本最大のコンベンション

第27回 とともにすすめる まち・教育・情報の未来



図書館総合展 〈2025〉

出展説明会

「会場（ブース・フォーラム）を中心に」編

図書館総合展運営委員会

お問合せ先：LF@j-c-c.co.jp

■本日の説明会

- 本日のすすめかた
- 小展ご紹介
- D
- 催
- 内
- 本展におけるオンライン開催とは
- 容
- 新種目：企画協賛プラン
- 広報と招待状
- していただくこと
- 質疑応答

■本日のすすめかた

- だいたい1時間を予定。
- 見逃し視聴の方用YouTube公開のため録画させていただきます。
- ご質問は、zoomのチャットか（できるだけ時間内に回答）
- 共有ドキュメント か（詳しく回答） <https://x.gd/JHnkZ>
時間中にお答えしきれないもの、またより詳しい回答を、説明会后、共有ドキュメント上におきます。
- お問合せへ（他の出展者さんに知られたくない問い）
<https://www.libraryfair.jp/contact>
- 小展へのご要望も同様です。
- 挙手発言も受け付けます（ミュートを外してお声かけを）

■小展のご紹介

図書館に関わるすべての人が発信者であり受信者！図書館に関する日本最大のコンベンション

第27回 とともにすすめる まち・教育・情報の未来
 **図書館総合展** 〈2025〉

- 「初出展あるいは久しぶりに出展をご検討の皆さまへ」資料参照
https://www.libraryfair.jp/sites/default/files/2025-04/LF26_exvitorOrientation250409.pdf
- 2024年の会場への来場者は12,786(UU)
<https://www.libraryfair.jp/news/2024-11-11>
- 限定コンテンツもみられる登録ユーザーは、2025年4月16日時点で22,398名(昨年同時期18,889)、メールマガジン配信登録は39,519件(同38,270件)。

■2025年の開催

1. **フォーラムin茨木**：5月24日（土）
茨木市文化・子育て複合施設 おにクル
2. **オンライン1期**：6月21日（土）～7月4日（金）
予算策定期に入る方々に向けた商品・サービス情報の提供を軸に好評コンテンツの再放送・再告知など。
3. **会場開催**：10月22・23・24日（水・木・金）
パシフィコ横浜ホールC・アネックスホール
4. **オンライン2期**：11月10日（月）～23日（日）
新情報・新視点・新しい仲間を迎え、つながりと図書館界の未来をのぞみます。
5. **メルマガ・SNS展開**：通年
6. **「図書館へのおすすめ本」冊子発行**：9月下旬（予）

(各開催パートの特性)

図書館に関わるすべての人が発信者であり受信者！図書館に関する日本最大のコンベンション

第27回 とともにすすめる まち・教育・情報の未来
Library Fair & Forum **図書館総合展** 〈2025〉

■会場開催(10月22・23・24日)

- ◇概要：
ホールは約3300平方メートル（2019年以前よりは小）。階上アネックスホールに200名イベント会場×6。来場見込み20,000人（目標）。
- ◇特長：
出展者-参加者間の垣根が低いうえ、出展者間、来場者間の交流も盛ん。「会場で出会って、会期後の訪問を約束」という流れが多い。「図書館界はスゴイ」を第3者に説明する場として高評。

■ブース出展種目(提供物)

図書館に関わるすべての人が発信者であり受信者！図書館に関する日本最大のコンベンション

第27回 とともにすすめる まち・教育・情報の未来
 **図書館総合展** 〈2025〉

	対象	位置優先権	設営・準備	バックヤードサービス	出展PRページ	イベント告知
ブースC	不問	◎	前日_搬入口	○	1	無制限
ブースAB複合	不問	◎サイズ順	前日_搬入口	○	1	無制限
ブースA	不問	○	前日_搬入口	○	1	無制限
ブースB	不問	△	前日_搬入口	○	1	無制限
ミニブース	非営利の小組織 ・個人・学生		当日可_持込み		1	無制限
参)ポスター	非営利の小組織 ・個人・学生		当日可_持込み		1	1
参)1day	不問		当日可_持込み		1	1

- ・1dayの出展「不問」(≒販売等可というのは、フリマ、蚤の市のイメージ想定です。
- ・バックヤードサービスはヤマトCargoを利用の方を優先の有料サービスです。

■ブース出展種目(ご負担)

図書館に関わるすべての人が発信者であり受信者！図書館に関する日本最大のコンベンション

第27回 ともにすすめる まち・教育・情報の未来
 **図書館総合展** (2025)

	出展料	装飾・設営	電気	回線	駐車
ブースC	35,000円／1 m ² (+税) ※48m ² 以上	○	○	△	△
ブースAB複合	630,000円 (+税) 以上	○	○	△	△
ブースA	380,000円 (+税)	○	○	△	△
ブースB	250,000円 (+税)	○	○	△	△
ミニブース	125,000円 (+税)			△	△
参)ポスター	20,000円 (+税)			△	△
参)1day	8,000円 (+税) /日			△	△

- ・電気料は、各出展者からの事前申請の規模にしたがい、事後、会場総使用量を按分して請求。
- ・回線、駐車料金は、必要な方だけ別途ご負担です(各出展者とパシフィコとの間の契約)。

■ブース種目のサイズなど

図書館に関わるすべての人が発信者であり受信者！図書館に関する日本最大のコンベンション

第27回 とともにすすめる まち・教育・情報の未来
図書館総合展 (2025)
 Library Fair & Forum

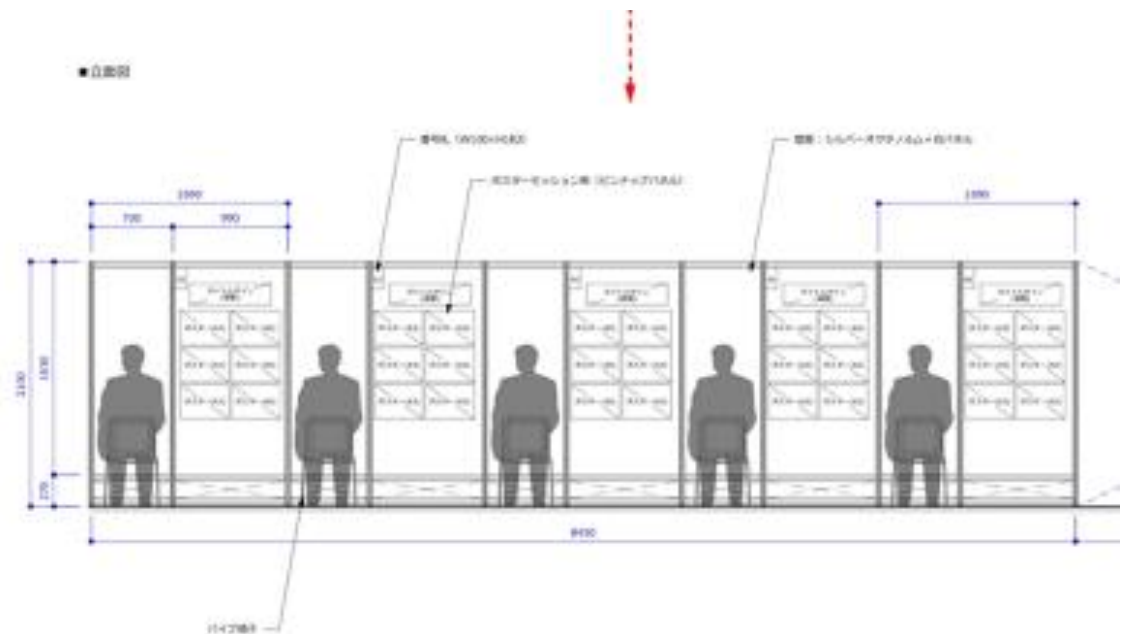
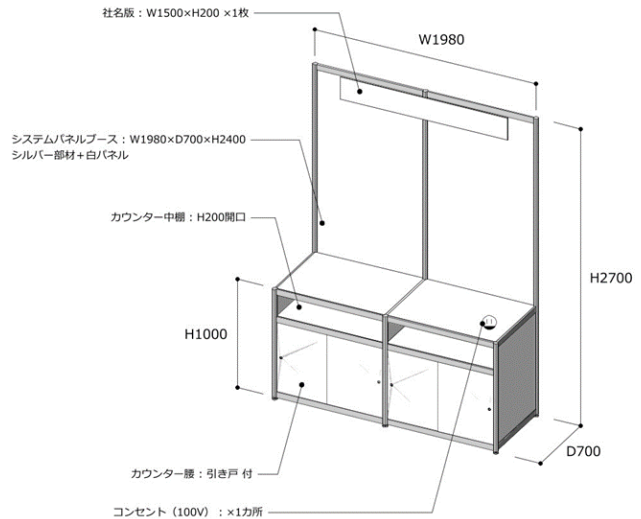
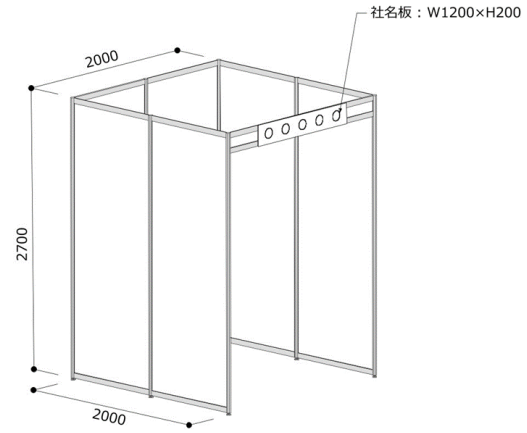
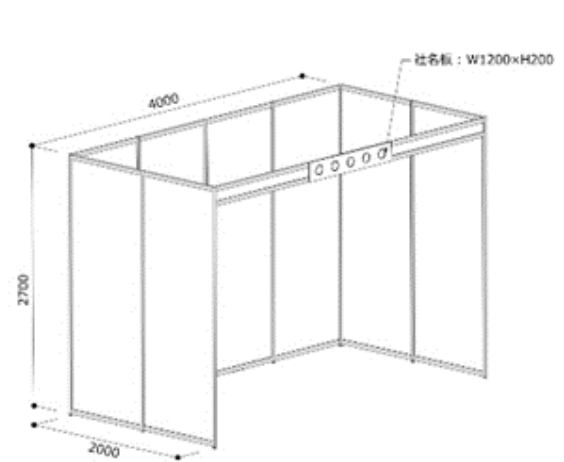

■ブース種目のご検討にあたって

図書館に関わるすべての人が発信者であり受信者！図書館に関する日本最大のコンベンション

第27回 とともにすすめる まち・教育・情報の未来
 **図書館総合展** 〈2025〉

- 〈参考〉各種目の規模や場内の位置
- https://www.libraryfair.jp/sites/default/files/download/2024-11/LF2024_Floor%20MAP_.pdf
- 「アカデミック」とは：非営利の小組織・個人・学生さん等を対象とした種目で、提供内容が一般出展と同じでも廉価になっています。「非営利であるが大組織」「企業の非営業セクション」の方は、“図書館界や小組織を育むべく”一般出展のほうからぜひ。
- 会場の各種目に出展の皆さまには「オンライン」へのサービスがすべて提供されます。

■ブース種目、ご準備の進行

- 5月～7月4日（金）：ブース位置に希望の有る方は申込み〆切
→サイズ変更等は申込後も可能です。
- 8月1日（金）：この日以降の出展キャンセルには出展料×50%のキャンセル料が発生します。
- 8月27日（水）：ブース申込最終〆切（サイズ等変更〆切）
- 9月3日（水）頃：会場図面確定。この頃「会場現地説明会」を実施。
→出展A～Cの装飾、オプション等々の受注、準備開始
- 9月半：出展料部分の請求書発行
→出展者様の事情にあわせ、前倒し、2026.1末までのお支払延期が可
- 10月21日（火）：設営
- 10月24日（金）：18:00～撤収

■ブース種目へのご提供

- 出展者個別PRページ×1、ご希望により子ページ×3
→各出展者で編集するスタイルです。
- 招待状×100枚：A4オモテ・ウラ。各団体書込みスペース有
→ポスター、1dayは～50。ご希望数を事前におききします。
- 併せてフォーラムを開催する場合は、フォーラム出展料が約50%offに。
- 会場内各種イベント（スタンプラリー、ブースツアー）への参画
- ミニブース出展者には会場内スピーカース・コーナー枠×1をご提供（後述）
- メールマガジン、SNSへのPR記事掲載は年間をつうじてご利用できます。

(参考)

■本展におけるオンライン開催とは

図書館に関わるすべての人が発信者であり受信者！図書館に関する日本最大のコンベンション

第27回 とともにすすめる まち・教育・情報の未来

 **図書館総合展** 〈2025〉

◇内容：

- 本展webサイト内に個別のイベント告知ページをもち、イベント開催カレンダー、メルマガやSNSとで、来場者（アカウント登録者）にPR、集客するものです。また、各出展団体の活動・営業内容をPRする個別ページを公開するものです。
- 各イベントはwebinarや動画配信により各々の出展者が行っていただきます。
- 各ページはご自身で随時編集できます。

◇効果：

- 招待状の全国到着やカレンダー発表を通じ「この期間は集中視聴期間だ」ということが参加者に認知され、単独開催するより集客効率が良くなります。
- カレンダー、アーカイブ視聴可能コンテンツ一覧、サイト内検索等、露出度がup。
- 出展PRページは「自団体のHPに対しての特集ページ」としてのご利用が多く、ご自身のHP等へのリダイレクトも設定できます。出展していない年もページは公開のまま、編集もできますので任意団体さんは自団体ページとしてお使いになっています。

(種目)

図書館に関わるすべての人が発信者であり受信者！図書館に関する日本最大のコンベンション

第27回 とともにすすめる まち・教育・情報の未来
 **図書館総合展** 〈2025〉

■ フォーラム枠(会場)

- ◆概要：

200名+α収容の6会場、会場までの通路ぞいに100名程度の3会場。各枠90分。10:30～12:00、13:00～14:00、15:30～17:00

- ◆特長：

会場に有線回線がありますのでオンライン配信やアーカイブ公開用意にご利用できます。フォーラム～自社ブース誘導で効果的な顧客囲い込みができます。

- ◆プログラム：

- 計81枠は、各主催団体で調整しつつ（早く仮押さえをした出展者優先）、7月末をめどに時間割を確定。9月1日までにタイトルを確定していただき時間割を公開します。

(種目)

■ フォーラム会場のサイズ

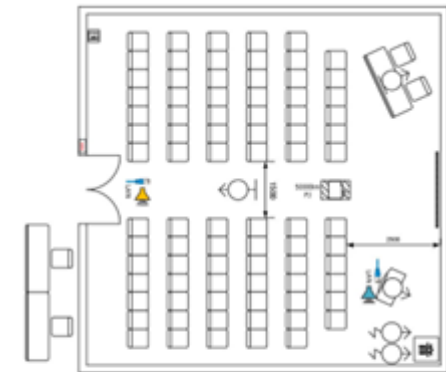
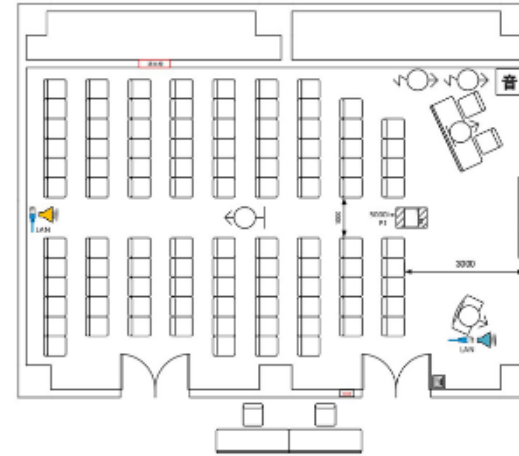
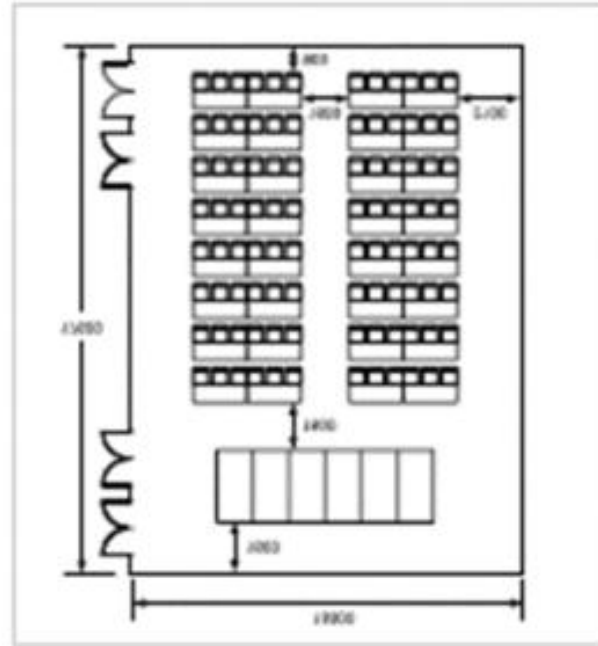
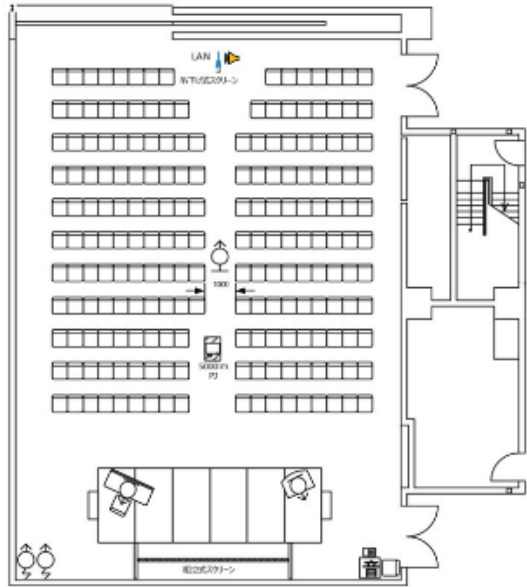

図書館に関わるすべての人が発信者であり受信者！図書館に関する日本最大のコンベンション

第27回 とともにすすめる まち・教育・情報の未来



図書館総合展 〈2025〉

(種目)

図書館に関わるすべての人が発信者であり受信者！図書館に関する日本最大のコンベンション

第27回 とともにすすめる まち・教育・情報の未来
Library Fair & Forum **図書館総合展** 〈2025〉

■ フォーラム枠(会場)

種類と出展費用：

▼種類と出展料

- ※ブースを出展しつつフォーラムを開催する場合、フォーラム枠料がほぼ半額になる設定です。
- アネックスホール シアター形式 200席 =286,000円 (+税)
- *フォーラム開催のみの場合 =572,000円 (+税)
- アネックスホール スクール形式 100席 =324,500円 (+税)
- *フォーラム開催のみの場合 =649,000円 (+税)
- 展示会場2階 シアター形式 100席 =187,000円 (+税)
- *フォーラム開催のみの場合 =374,000円 (+税)
- 展示会場2階 シアター形式 80席 =154,000円 (+税)
- *フォーラム開催のみの場合 =308,000円 (+税) (税)

■フォーラム種目、ご準備の進行

図書館に関わるすべての人が発信者であり受信者！図書館に関する日本最大のコンベンション

第27回 とともにすすめる まち・教育・情報の未来
 **図書館総合展** 〈2025〉

- 今日～7月4日（金）：お早めに空き枠照会と仮押さえを
→早く申込んだ者勝ち、が原則です。
→申込後、暫定時間割をみながら、枠を移動することが可です。
→申込次第、イベントPRページを発行します（各人で編集）
- 8月1日（金）：この日以降の出展キャンセルには出展料×50%のキャンセル料が発生します。
- 9月1日（月）：来場層に発表するため「タイトル・登壇者・ひとこと概要」をこの日までに確定してください。
- 9月10日（水）頃～：秋の招待状全国発送開始。各フォーラムはPRページを公開し、参加予約を受け付け開始。
- 9月15日（月）～：メールマガジンの週2便体制（月・木）開始
- 10月22・23・24日（水・木・金）：開催

■フォーラム種目、仮押さえと照会

図書館に関わるすべての人が発信者であり受信者！図書館に関する日本最大のコンベンション

第27回 とともにすすめる まち・教育・情報の未来
 **図書館総合展** 〈2025〉

- https://docs.google.com/spreadsheets/d/1mwRf_thj6EoQz2-y7Ej_urHQ8DUvgl9z9qo2K_5mSoQ/edit?usp=sharing

■フォーラム種目へのご提供

- 各フォーラム会場の回線は専用。会場前後に各1本。
- 会場の電気料は追加発生しません。
- ミニブース出展者には会場内スピーカース・コーナー枠×1をご提供（後述）
- メールマガジン、SNSへのPR記事掲載は年間をつうじてご利用できます。
- 【会場内スピーカース・コーナー】
- 会場内に「30席+モニター+音響」のついた小イベントスペースを設けます。ミニブース出展の方に1枠ずつご提供します（早い者がちなので、出展申込も早いほうがいいです。）

(オプションのご案内)

図書館に関わるすべての人が発信者であり受信者！図書館に関する日本最大のコンベンション

第27回 とともにすすめる まち・教育・情報の未来
Library Fair & Forum **図書館総合展** 〈2025〉

◆ 運営委員会企画(フォーラム等)協賛

「特定テーマに関心のある層の集客をしたいがイベント企画・運営にリソースが割けない」「テーマに関係する識者や研究者、実践者とコネクションを拡げたい」「自社商品・サービス紹介と違うレイヤーからの顧客アプローチをしたい」という企業さん、団体さんに向けた新プランです。

運営委員会の主催する、「会場開催フォーラム」「場内展示・回遊企画」「全国募集企画」の各々を協賛していただくプランです。

- ・ 料金：一口_40,000円~100,000円（企画によって異なります）
- ・ 会場、webサイト、メールマガジン、SNSでの露出が格段に上がるうえ、各企画はターゲットを明確にしておりますので、その参加層に直接アピールできます。

★各対象企画の詳細発表と募集開始は4月末を予定しています。

(オプションのご案内)

図書館に関わるすべての人が発信者であり受信者！図書館に関する日本最大のコンベンション

第27回 とともにすすめる まち・教育・情報の未来
Library Fair & Forum **図書館総合展** 〈2025〉

◆ほか、会場実物展示、広告等

詳細が決まり次第、ご案内してゆきます。

- 展示会場マップ 広告掲載 =100,000円 (+税)
- 展示会場 置きチラシ (入場口) =15,000円 (+税)
- オンライン インデックスページ上位掲載権
=各40,000円 (オンライン1期/会場+2期)
- オンライン マイページ広告表示 月毎
=通常月：50,000円 /開催月：70,000円 (+税)
- フォーラム in 茨木 (大阪府) 5月24日 (土)
=200,000円 (+税)

☆「図書館へのおすすめ本」専用注文書掲載〈広告〉等、出版社様向け出展企画は、5/22の回でご説明させていただきます。

■ 広報体制

- 通年配信の週刊メールマガジン（会期前・会期中は週2回）、facebook、X、Bluesky、Thread、note（今秋開始予定）でのPRのほか、夏秋各開催期前にweb広告を行っています。
- メルマガは、出展者からのイベント情報、発表情報を中心に構成。登録者宛約40,000件・web広告は“図書館そのものより周辺
- 近縁領域”に向けたターゲット広告。

■招待状

図書館に関わるすべての人が発信者であり受信者！図書館に関する日本最大のコンベンション

第27回 とともにすすめる まち・教育・情報の未来



図書館総合展 〈2025〉

●オンライン1期を前に5月中旬より、また会場開催・オンライン2期を前に9月上旬より、全国各方面に向けて招待状を送付します。

- 図書館向けには、日本図書館協会資料交換センターシステムを利用し、分館を含む全公共図書館・大学短大高専図書館へ送付
- ほかに、教育関係の官公庁、機関、団体、また自治体・地方議会へ送付
- 個人宛には、本展アカウント登録の方を中心に、過去来場者等へも送付
- ご出展各団体様にも「ご案内用」に相当分をご提供。※名入れサービス（有料）あります。

●会場フォーラム、場内企画公開を、9月1日の行います。

■していただくこと

- （組織内稟議の関係で出展申込が遅れる場合でも）ともあれ「出展（検討）ご登録」を！：各webページをご提供します。
- 会場フォーラム枠をご検討の方は照会をお早めに。：他団体の検討状況をみつつ枠位置をご調整していただけます。
- 新種目「運営委員会主催企画」への協賛もぜひご検討ください。
- ください。
- 昨年ご出展の皆さんは、メルマガ掲載は通年で利用可です：本展出展内容に関するものでなくても構いません。
- ☆新規出展をご検討中の方は、出展者一斉連絡先リストに追加しますのでご一報を。

■ 質疑応答など

- 個別の相談会も承っております。
- 質疑記録をこちらに残します（順次改訂）
<https://x.gd/JHnkZ>
- この説明会の動画は事後こちらで公開します。
<https://www.libraryfair.jp/news/2025-04-04>
-

みなさまのご出展をお待ちしております。